

RX1HS

Thermosublimationsdrucker

DNP
Photo Imaging

Der Kickstarter für das hochqualitative Druckgeschäft!

Der RX1HS ist die kosteneffiziente und einfach einzusetzende Lösung für integrierte Kioske und Fotoprofis. Hier ist das geballte Thermosublimations-Know-how von DNP in einem erschwinglichen Drucker mit rentablen Printmedien vereint.

Der für einen fotografischen Einsatz an Veranstaltungsorten entwickelte Drucker kann in einem einzigen Durchlauf 700 Fotos im Format 10x15 cm produzieren. Zuverlässig und für harte Bedingungen konzipiert, beeindruckt der RX1HS durch seine hohe Druckkapazität und kompakte Größe.

Ein echtes Arbeitstier!

**2 JAHRE
GARANTIE**

**15
cm**



GERINGE INVESTITION

HOHE DRUCKKAPAZITÄT

EFFIZIENTE PRINTMEDIEN

HOHE GESCHWINDIGKEIT

MATT- UND HOCHGLANZ-FINISH

PERFORIERTES PAPIER

NUTZEN SIE EINE ECHT RENTABLE LÖSUNG

- ▶ **Geringe Anschaffungsinvestition** ohne Kompromisse bei Funktionen oder Qualität
- ▶ **Wirtschaftliche Fotoverbrauchsmaterialien** gewährleisten die Standarddruckqualität
- ▶ **Energieeffizient** mit niedrigem Stromverbrauch
- ▶ **Minimaler Verbrauchsmaterialaustausch** gewährleistet einfache Wartung und lange Zyklen vor einem Medienwechsel

DRUCKEN SIE JEDES GEWÜNSCHTE FORMAT

- ▶ 9x13cm (3,5x5") Exklusive Formate
- ▶ 10x15cm (4x6") ▶ **Quadratisch:** 13x13cm (5x5") ▶ **Fotostreifen:** 5x15cm (2x6")
- ▶ 13x18cm (5x7") 15x15cm (6x6")
- ▶ 15x20cm (6x8")

PROFITIEREN SIE VOM SCHNELLDRUCK⁽¹⁾

Druckformat	High-Speed-Modus bei Hochglanz-Finish		
10x15 cm (4x6")	12,4 Sek.		
13x18 cm (5x7")	19,9 Sek.		
15x20 cm (6x8")	21,9 Sek.		

Verbrauchsmaterialien	Drucke/Paket	Perforierte Medien	Ohne Rückseitendruck
RX1HS_46	1400	✓	✓
RX1HS_68	700	✓	✓
RX1HS_57	800		

Kompatibel mit dem Softwareproduktangebot von DNP: **Hot Folder Print** sowie **Party Print**

SPEZIFIKATIONEN

Druckfach	Simplex
Drucktechnologie	Thermosublimation 3-farbiges Band (YMC) + Deckschicht
Produkt Code	369717
Abstufungen	256 (8-Bit) für jede Farbe
Auflösung (dpi)	300 x 300 (High-Speed-Modus) 300 x 600 (High-Quality-Modus)
Konnektivität	DST4, DST4 Lite, DSTMini, DT-T6mini, SL620II, SL620, WPS Pro
Pufferspeicher	64 MB
Anschluss	USB 2.0
Gewicht (ca.)	14 kg
Platzbedarf	0,11 m ²
Medienzuführung	Von vorn
Stromaufnahme (Druck)	AC 240 V-100 V, 50/60 Hz 1,6 A / 3,9 A
Kompatibilität	Drucker Treiber : PC / MAC

Änderungen der Spezifikationen vorbehalten.



DNP PHOTO IMAGING EUROPE
22, Avenue des Nations
Immeuble Raphaël
CS 51077 Villepinte
95948 ROISSY C.D.G. Cedex
FRANCE

Tel.: +33 (0)1 49 38 65 50
Fax: +33 (0)1 49 89 00 81
www.dnpphoto.eu

GENIEßEN SIE DAUERHAFT LEISTUNG

- ▶ Zuverlässige sowie vor Ort bewährte Technologie
- ▶ **2 Jahre Garantie** oder 40 000 Drucke, je nachdem, was zuerst eintritt

BIETEN SIE INNOVATIVE MEDIEN

- ▶ Thermosublimationsqualität von DNP
- ▶ Drucken Sie ein einzigartiges quadratisches Format (10x10 cm/4x4") genau wie in den sozialen Medien oder einen Abreißstreifen (5x10 cm/2x4") für beispielsweise Marketingbotschaften

▶ Perforiertes Papier



▶ 2 Finishing-Optionen



WÄHLEN SIE EIN ARBEITSTIER

- ▶ **Hoher Durchsatz**
- ▶ Große Druckkapazität
- ▶ **290 Drucke pro Stunde (10x15 cm)** im High-Speed-Modus mit Hochglanz-Finish
- ▶ **20 % schneller als der Vorgänger RX1⁽¹⁾**



⁽¹⁾Tatsächliche Druckgeschwindigkeit variiert je nach Druckbedingungen.

TECHNISCHE ZEICHNUNG

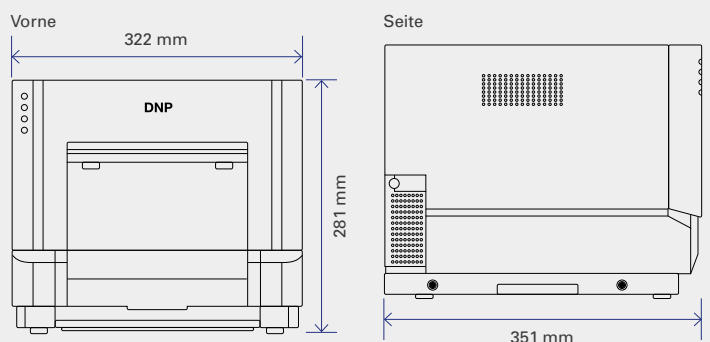

VERBRAUCHSMATERIALIEN

Beschreibung	Produkt Code	Drucke / Packung
10x15 cm (4x6")	102114	1400
10x15 cm (4x6") ohne Backprint, nur Prognose	102111	1400
10x15 cm (4x6"), Perforier 4x3" und 4x2"	102114P	1400
13x18 cm (5x7")	102122	800
15x20cm (6x8")	102115	700
15x20cm (6x8") ohne Backprint, nur Prognose	102113	700
15x20cm (6x8"), Perforiert 3x(2x8)	102113P	700